

---

# BENUTZERHANDBUCH

**7,3 kW, 11 kW und 22 kW Wechselstrom-Ladegerät für Elektrofahrzeuge**

**A7300P1-E-B  
A011KP1-E-B  
A022KP1-E-B**

**A7300S1-E-B  
A011KS1-E-B  
A022KS1-E-B**

**A7300S-T2S-B  
A011KS-T2S-B  
A022KS-T2S-B**



# Inhaltsverzeichnis

<b>1. Hinweise zu diesem Handbuch</b>	<b>1</b>
1.1 Geltungsbereich	1
1.2 Zielgruppe	1
1.3 Verwendete Symbole	1
<b>2. Sicherheit</b>	<b>3</b>
<b>3. Packliste</b>	<b>4</b>
<b>4. Einführung</b>	<b>5</b>
<b>5. Technische Daten</b>	<b>6</b>
<b>6. Installation</b>	<b>8</b>
6.1 Be- und Entladen von Produkten	8
6.2 Vor der Installation überprüfen	8
6.3 Installation	8
<b>7. Betrieb</b>	<b>27</b>
<b>8. Wartung</b>	<b>29</b>
<b>9. Stilllegung</b>	<b>30</b>
9.1 Demontage des Ladegeräts	30
9.2 Verpackung	30
9.3 Lagerung und Transport	30

# 1 Hinweise zu diesem Handbuch

## 1.1 Geltungsbereich

Dieses Handbuch beschreibt die Montage, Installation, Inbetriebnahme, Wartung und Fehlerbehebung der folgenden Produktmodelle:

---

**A7300P1-E-B**

---

**A7300S1-E-B**

---

**A7300S-T2S-B**

---

**A011KP1-E-B**

---

**A011KS1-E-B**

---

**A011KS-T2S-B**

---

**A022KP1-E-B**

---

**A022KS1-E-B**

---

**A022KS-T2S-B**

---

## 1.2 Zielgruppe

Dieses Handbuch richtet sich an qualifizierte Elektriker. Die in diesem Handbuch beschriebenen Aufgaben dürfen nur von qualifizierten Elektrikern durchgeführt werden.

## 1.3 Verwendete Symbole

Die Bedeutungen der in diesem Handbuch verwendeten Symbole werden im Folgenden erläutert:



„Warnung“ weist auf eine gefährliche Situation hin, die, wenn sie nicht vermieden wird, zum Tod oder zu schweren Verletzungen führen kann.

---

**Hinweis** „Hinweis“ enthält wichtige Tipps und Anleitungen.

---



Das bedeutet, dass die Bedienung des Produkts korrekt ist.

---

## Symbole auf dem EV-Ladegerät

Symbol	Erklärung
	CE-Kennzeichnung. Das Ladegerät entspricht den Anforderungen der geltenden CE-Richtlinien.
	Vorsicht vor heißen Oberflächen. Das Ladegerät kann während des Betriebs heiß werden. Vermeiden Sie während des Betriebs jeglichen Kontakt.
	Gefahr durch Hochspannung. Lebensgefahr durch die hohe Spannung im Ladegerät!
	UKCA-Kennzeichnung. Das Ladegerät entspricht den Anforderungen der geltenden UKCA-Richtlinien.
	Bitte lesen Sie die Bedienungsanleitung sorgfältig durch.
	Das Ladegerät darf nicht zusammen mit dem Hausmüll entsorgt werden.
	RCM-Kennzeichnung. Das Ladegerät entspricht den Anforderungen der geltenden RCM-Richtlinien.

## 2 Sicherheit

EV-Ladegeräte werden gemäß internationalen Sicherheitsanforderungen entwickelt und getestet. Bei der Installation und dem Betrieb müssen jedoch bestimmte Sicherheitsvorkehrungen getroffen werden. Der Installateur muss alle Anweisungen, Hinweise und Warnungen in dieser Installationsanleitung lesen und befolgen.

- Alle Arbeiten, einschließlich Transport, Installation, Inbetriebnahme und Wartung, müssen von qualifiziertem, geschultem Personal durchgeführt werden.
- Die elektrische Installation und Wartung des Ladegeräts muss von einem zugelassenen Elektriker durchgeführt werden und den örtlichen Vorschriften und Bestimmungen für die Verkabelung entsprechen.
- Überprüfen Sie das Gerät vor der Installation, um sicherzustellen, dass es keine Transport- oder Handhabungsschäden aufweist.
- Das unbefugte Entfernen erforderlicher Schutzvorrichtungen, unsachgemäße Verwendung, fehlerhafte Installation und Bedienung können zu ernsthaften Sicherheits- und Stromschlaggefahren oder zu Schäden am Gerät führen.
- Installieren Sie das Gerät nicht unter ungünstigen Umgebungsbedingungen, z. B. in unmittelbarer Nähe zu brennbaren oder explosiven Stoffen, in einer korrosiven oder wüstenartigen Umgebung, an Orten, an denen es extrem hohen oder niedrigen Temperaturen ausgesetzt ist, oder an Orten mit hoher Luftfeuchtigkeit.
- Verwenden Sie das Gerät nicht, wenn die Sicherheitsvorrichtungen nicht funktionieren oder deaktiviert sind.
- Verwenden Sie während der Installation persönliche Schutzausrüstung, einschließlich Handschuhe und Schutzbrille.
- Informieren Sie den Hersteller über nicht standardmäßige Installationsbedingungen.
- Verwenden Sie das Gerät nicht, wenn Betriebsstörungen auftreten. Vermeiden Sie provisorische Reparaturen.
- Alle Reparaturen sollten ausschließlich mit zugelassenen Ersatzteilen durchgeführt werden, die gemäß ihrer bestimmungsgemäßen Verwendung und von einem zugelassenen Auftragnehmer oder autorisierten Servicepartner eingebaut werden müssen.
- Haftungsansprüche aus kommerziellen Komponenten werden an die jeweiligen Hersteller weitergeleitet.

### 3 Packliste

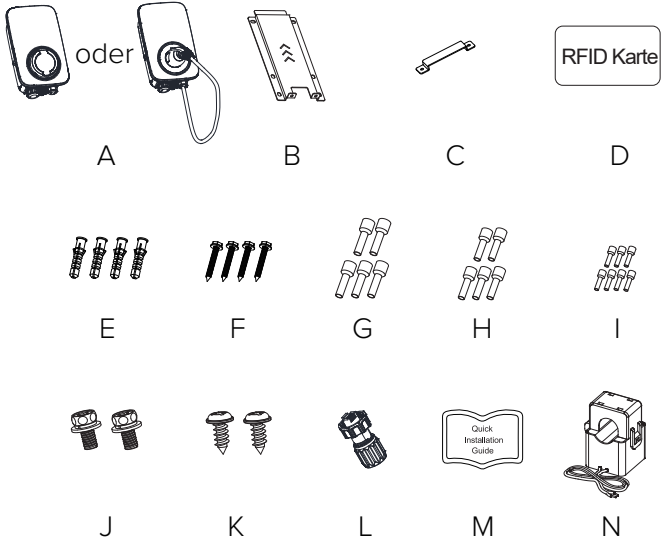

Anzahl	Name	Quantity
A	EV-Ladegerät (Stecker- oder Steckdosenversion)	1
B	Montage-Rückwand	1
C	Montagehalterung	1
D	RFID-Karte	2
E	Ausdehnungsrohr ( $\Phi 8 \times 40$ )	4
F	Expansionsschraube (ST6*40)	4
G	Rohrklemme (EVN10-12)	5
H	Rohrklemme (EVN6012)	5
I	Rohrklemme (EVN0508)	7
J	Schraubenbaugruppe (M4*10)	2
K	Selbstschneidende Schraube (ST4.2*9.5)	2
L	RJ45-Steckverbinder	1
M	Schnellinstallationsanleitung	1
N	CT-Klemme (für Einphasen)	1

## 4 Einführung

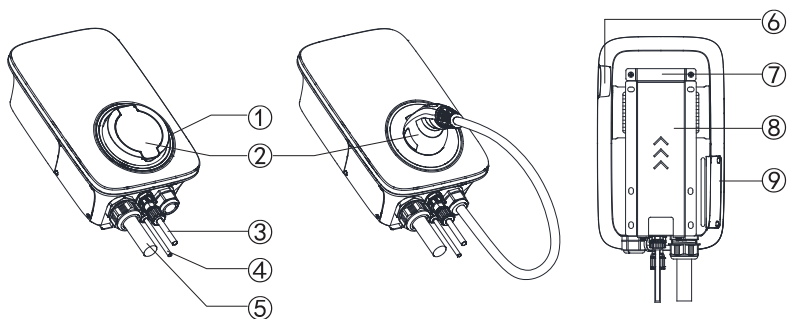

### ① Bedeutung von Lichtern

- Grünes Atemlicht – Standby-Status
- Blau leuchtet dauerhaft – EV-Stecker eingesteckt
- Blaues Atemlicht – Ladestartstatus/Pause
- Blaues Laufflicht – Ladezustand
- Grün leuchtet dauerhaft – Ladevorgang beendet
- Rot leuchtend – Ladegerätfehler, Abschaltenschutz
- Gelb leuchtet dauerhaft – Status gesperrt

### ② Buchse oder Stecker

### ③ RJ45-Kommunikationskabel

### ④ RS485-Kommunikationskabel

### ⑤ Eingehendes Kabel

### ⑥ Stopp-Taste

### ⑦ Montagehalterung

### ⑧ Montage-Rückwand

### ⑨ Seitenabdeckung

## 5 Technische Daten

FOX ESS 7.3kW&11kW&22kW AC-CHARGER SPEC						
Model	A7300P1-E-B	A7300S1-E-B A7300S1-T2S-B	A011KP1-E-B	A011KS1-E-B A011KS-T2S-B	A022KP1-E-B	A022KS1-E-B A022KS-T2S-B
<b>Eingabe</b>						
Verdrahtungsschema	L/N/PE		3L/N/PE			
Nennspannung	230Vac, ±20%		400Vac, ±20%			
Nennstrom	32A		16A		32A	
Nennfrequenz	50/60Hz					
Standby-Stromverbrauch	≤10W					
<b>Ausgabe</b>						
Ausgangsspannung	230Vac, ±20%		400Vac, ±20%			
Maximaler Ausgangsstrom	32A		16A		32A	
Nennleistung	7.3kW		11kW		22kW	
Leistungsgenauigkeit	≤2%					
<b>Interaktionsmethode</b>						
Steckertyp	IEC 62196 Typ 2 Kabel, Typ 2 Steckdose, Typ 2 Steckdose mit Verschluss					
Startmodus	APP/RFID-Karte/Plug&Charge					
<b>Kommunikationsmethode</b>						
RFID	Betriebsfrequenzband: 13,56 MHz Maximale Ausgangsleistung: 51,74 dBµV/m bei 3 m					
Bluetooth	Betriebsfrequenzband: 2402~2480 MHz (TX/RX) Maximale Ausgangsleistung: 17,72 dBm					
WiFi(2.4GHz)	Betriebsfrequenzband: 2412–2472 MHz (TX/RX); 2422–2462 MHz (TX/RX) Maximale Ausgangsleistung: 19,28 dBm					
4G LTE	Betriebsfrequenzband: GSM 900: 880–915 MHz (Uplink), 925–960 MHz (Downlink) DCS 1800: 1710–1785 MHz (Uplink), 1805–1880 MHz (Downlink) LTE-Band 1: 1920–1980 MHz (Uplink), 2110–2170 MHz (Downlink) LTE-Band 3: 1710–1785 MHz (Uplink), 1805–1880 MHz (Downlink) LTE-Band 7: 2500–2570 MHz (Uplink), 2620–2690 MHz (Downlink) LTE-Band 8: 880–915 MHz (Uplink), 925–960 MHz (Downlink) LTE-Band 20: 832–862 MHz (Uplink), 791–821 MHz (Downlink) LTE-Band 28: 703–748 MHz (Uplink), Downlink: 758–803 MHz (Downlink) LTE-Band 38: 2570–2620 MHz (Uplink), Downlink: 2570–2620 MHz (Downlink) LTE-Band 40: 2300–2400 MHz (Uplink), Downlink: 2300–2400 MHz (Downlink) Maximale Ausgangsleistung: GSM: ≤35 dBm (GSM 900); ≤32 dBm (GSM 1800) LTE: ≤25 dBm					
Ethernet (RJ45)	Ja					
OCPP	1.6J oder 2.0.1					
Kommunikation mit dem Fahrzeug	ISO 15118-Hardware bereit					
<b>Umwelt</b>						
Installationsmethode	Wall mounting/column mounting					
Betriebstemperatur	-30°C~50°C					
Arbeitsfeuchtigkeit	5%~95% no condensation					
Höhe	≤2000m					

<b>Größe und Gewicht</b>	
Größe	320 × 190 × 130 mm (Stecker), 320 × 190 × 144 mm (Buchse)
Gewicht	≤6,3 kg (Stecker), ≤3,2 kg (Steckdose)
<b>Sicherheit</b>	
Wasserdichtigkeit	Gehäuse: IP65, Steckdose: IP55
Anti-Kollisionsklasse	IK08
Fehlerstromerkennung*	6mA DC / 30mA AC
Schutzfunktion	Über-/Unterspannungsschutz, Überstromschutz, Leckstrom, Erdungsschutz, Überspannungsschutz, Übertemperaturschutz, Manipulationsschutz, PEN Salzsprühnebelbeständig, UV-beständige Behandlung
Zertifizierung	CE/UKCA/CB/RCM
Zertifizierungsstandard	EN/IEC 61851-1: 2019, EN/IEC 61851-21-2: 2021

\*Der interne RCD-DD erfüllt die in IEC 62955 festgelegten Auslösezeitmerkmale.

\*Ein externer RCCB ist erforderlich.

\*Wählen Sie Typ A oder Typ B entsprechend den örtlichen Vorschriften.

## 6 Installation

### 6.1 Be- und Entladen von Produkten

Um die Sicherheit zu gewährleisten, sollten folgende Punkte beachtet werden:

- Alle Zubehörteile werden während des Transports oder der Handhabung separat aufbewahrt.
- Vermeiden Sie heftige Stöße und Schläge und gehen Sie vorsichtig damit um.
- Vermeiden Sie Inversion.

### 6.2 Vor der Installation überprüfen

- Öffnen Sie die Verpackung des EV-Ladegeräts und überprüfen Sie das Zubehör anhand der Packliste.
- Überprüfen Sie, ob das EV-Ladegerät während des Transports beschädigt wurde. Wenn Sie Beschädigungen oder fehlende Teile feststellen, schalten Sie das Ladegerät nicht ein und informieren Sie unverzüglich den Spediteur und den Händler. Vergewissern Sie sich, dass es sich um das Modell handelt, das Sie kaufen möchten.

#### Hinweis

Bitte bewahren Sie die Verpackungskartons und Verpackungsmaterialien für die zukünftige Handhabung auf.

### 6.3 Installation

#### ▪ Vorbereitungen vor der Installation

Für die Installation sind folgende Werkzeuge erforderlich:

Kreuzschlitzschraubendreher, Spezial-Pflaumenschraubendreher, Abisolierzange, Presszange.

#### ▪ Vorsichtsmaßnahmen bei der Installation

Bitte halten Sie sich strikt an die Verkabelungsanforderungen und den korrekten Zugang.

Bitte überprüfen Sie, ob alle Befestigungselemente festgezogen sind, um das EV-Ladegerät zu sichern.

#### ▪ Installationsumgebung und Standort

- Der Bereich, in dem das Ladegerät aufgestellt wird, muss gut belüftet sein und darf sich nicht in der Nähe von Wasser, brennbaren Gasen und korrosiven Stoffen befinden.
- Stellen Sie sicher, dass der Boden oder die Montageplattform das Gewicht des Ladegeräts tragen kann.
- Wenn das Ladegerät zerlegt und in einer Umgebung mit niedrigen Temperaturen verwendet wird, kann es zu Kondenswasserbildung kommen. Stellen Sie sicher, dass das Ladegerät vor der Installation oder Verwendung vollständig trocken ist, um die Gefahr eines Stromschlags zu vermeiden.
- Bitte platzieren Sie das Ladegerät in der Nähe des Netzeingangs, damit Installateure oder Benutzer im Notfall den Netzeingangsschalter trennen und die Stromversorgung rechtzeitig unterbrechen können.

#### Hinweis

Die Installation muss den örtlichen Installationsanforderungen und Sicherheitsvorschriften entsprechen.

Stellen Sie vor der Installation sicher, dass die Wand oder Säule senkrecht steht oder um 15° nach hinten geneigt ist.

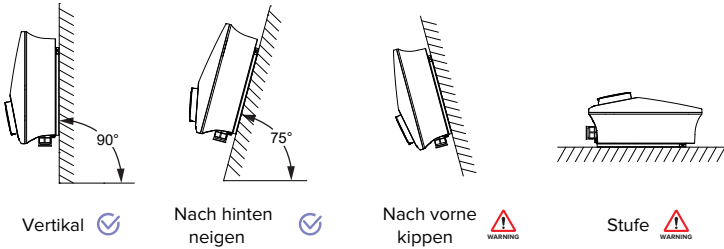

#### ■ Wandmontageverfahren

Schritt 1:

1. Markieren Sie 4 Löcher gemäß der Installationspositionierungskarte an der Wand.
2. Verwenden Sie einen 8mm-Bohrer, um Löcher zu bohren. Die Löcher sollten mindestens 50 mm tief sein.
3. Reinigen Sie die Lochposition.

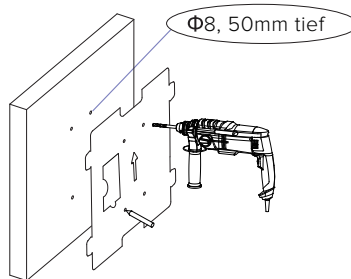

Schritt 2:

Führen Sie das Dehnungsrohr (E) in die Bohrung ein und befestigen Sie es mit einem Gummihammer fest.

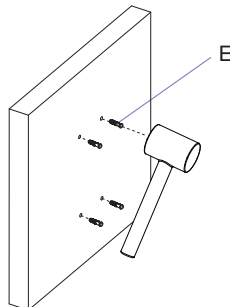

Schritt 3:

Befestigen Sie die Montageplatte (B) mit Schrauben (F) an der Wand.

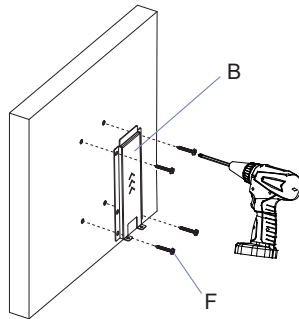

Schritt 4:

Befestigen Sie die Halterung (C) mit Schrauben (K) am EV-Ladegerät.

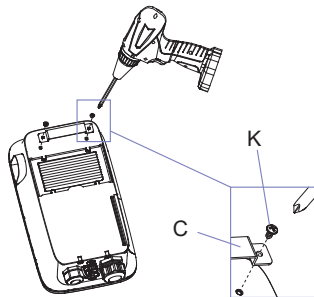

Schritt 5:

1. Hängen Sie das EV-Ladegerät in die Montageplatte ein.
2. Ziehen Sie die Schrauben (J) fest, um die Installation abzuschließen.

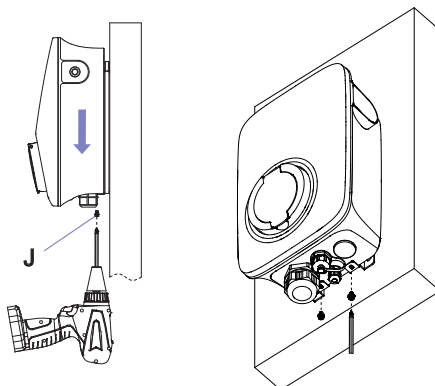

▪ Bodenart / Vertikale Verlegungsmethode

Spaltenpackliste:

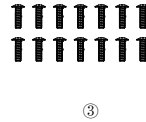
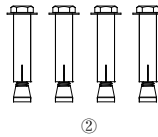
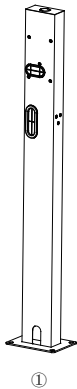

S/N	Name	Menge
①	Spalte	1
②	Spreizankerbolzen (M8*60)	4
③	Maschinenschraube (M5*20)	14

**Hinweis**

Säulenprodukte müssen zusätzlich erworben werden.

Schritt 1:

1. Bohren Sie mit einem 12-mm-Bohrer vier 60 mm tiefe Löcher im Abstand von 170\*120mm.
2. Bohren Sie ein  $\Phi 60$ mm großes Auslassloch in die Mitte.
3. Reinigen Sie die Lochposition.

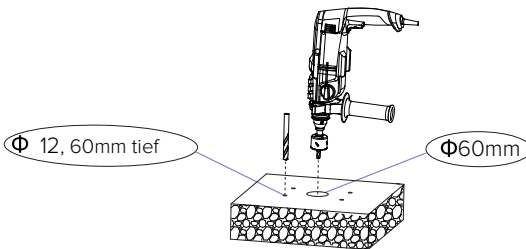

Schritt 2:

Installieren Sie die Spreizankerbolzen (②) und befestigen Sie sie mit einem Schraubenschlüssel.

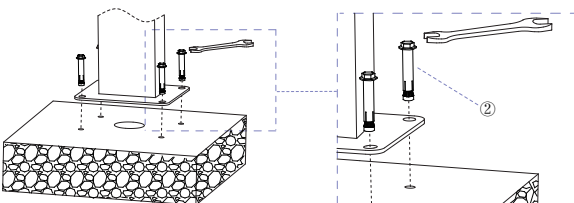

Schritt 3:

Führen Sie das Eingangs-Kabel durch die Unterseite der Säule in das Loch der Säule.

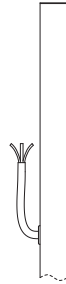

Schritt 4:

Befestigen Sie die Montageplatte (B) mit Schrauben (③) an der Säule.

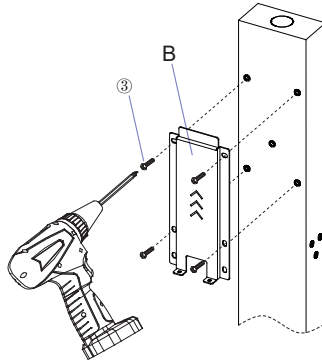

Schritt 5:

Befestigen Sie die Halterung (C) mit Schrauben (K) am EV-Ladegerät.

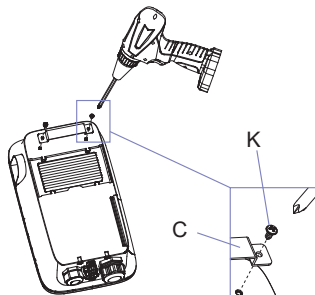

## Schritt 6:

1. Hängen Sie das EV-Ladegerät in die Montageplatte ein.
2. Ziehen Sie die Schrauben (J) fest, um die Installation abzuschließen.

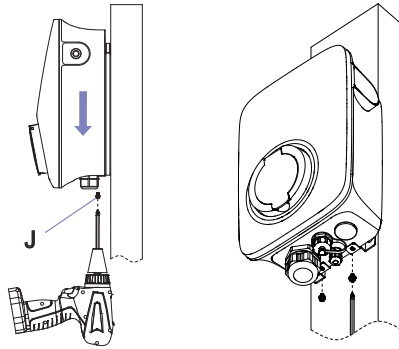

### Einführung in die Verkabelung

Öffnen Sie die Seitenabdeckung.  
Die Positionen der verschiedenen Kabelanschlüsse sind unten dargestellt.

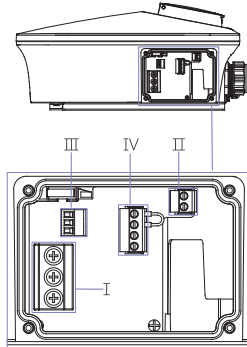

Einphasig (7,3 kW)

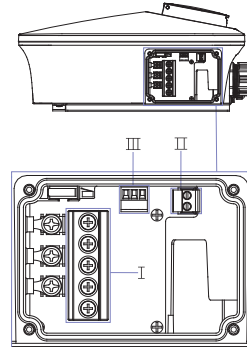

Dreiphasig (11 kW und 22 kW)

#### Einphasig (7,3 kW)

- I : Elektrische Anschlüsse.
- II : Anschlüsse für Kommunikationsverkabelung.
- III : Lastbegrenzungsanschlüsse.
- IV : Conexiones del sensor CT.

#### Dreiphasig (11 kW und 22 kW)

- I : Elektrische Anschlüsse.
- II : Anschlüsse für Kommunikationsverkabelung.
- III : Lastbegrenzungsanschlüsse.

### Elektrische Anschlüsse

Das EV-Ladegerät ist mit einer integrierten 30-mA-Wechselstrom-Leckstromerkennung und einer 6-mA-Gleichstrom-Leckstromüberwachung ausgestattet, die einen Schutz bieten, der einem Fehlerstromschutzschalter (RCD) vom Typ B entspricht und der internationalen Norm IEC-61851 entspricht. Beachten Sie, dass die Vorschriften in bestimmten Ländern oder Regionen zusätzliche externe Schutzvorrichtungen erfordern können. Benutzern wird empfohlen, kompatible Geräte auf der Grundlage der folgenden Empfehlungen oder lokalen Normen auszuwählen.

Empfohlene externe Schutzkonfiguration

- ▶ 7,3-kW-Modell: 30 mA Typ A RCBO (230 V/40 A)
- ▶ 11-kW-Modell: 30 mA Typ A RCBO (400 V/20 A)
- ▶ 22-kW-Modell: 30 mA Typ A RCBO (400 V/40 A)

Bei der Installation müssen die örtlichen elektrischen Sicherheitsvorschriften Vorrang haben.

Ergänzende Schutzmaßnahmen, wie beispielsweise eine Kombination aus FI-Schutzschalter und MCB oder ein integrierter RCBO, können bei Bedarf angewendet werden.

Es wird empfohlen, Kabel mit einem Durchmesser von 6–10 mm<sup>2</sup> zu verwenden. Schneiden Sie alle Kabel auf 50 mm zu (wie in der Abbildung gezeigt) und entfernen Sie die Isolierhülle, sodass der Leiter etwa 10 mm freiliegt.

Einphasig (7,3 kW)

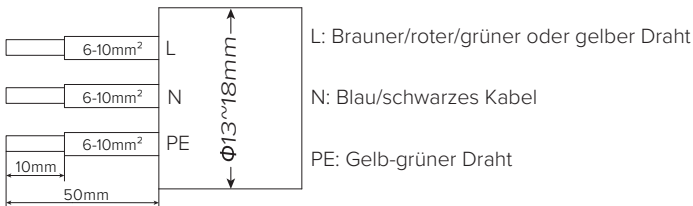

Dreiphasig (11 kW und 22 kW)

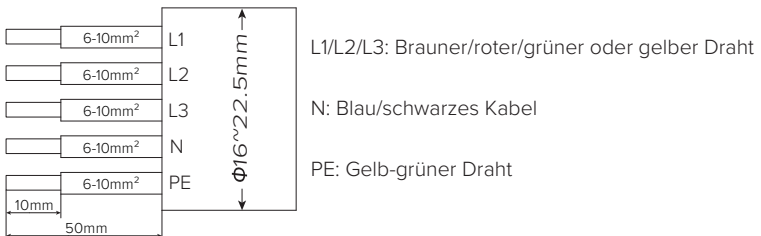

### Hinweis

Bitte beachten Sie bei der tatsächlichen Installation das lokale Kabelmodell und die Farbe.

Schritt 1:

Verwenden Sie eine Crimpzange, um die Rohrklemme (G) oder (H) und das Kabel zu crimmen.

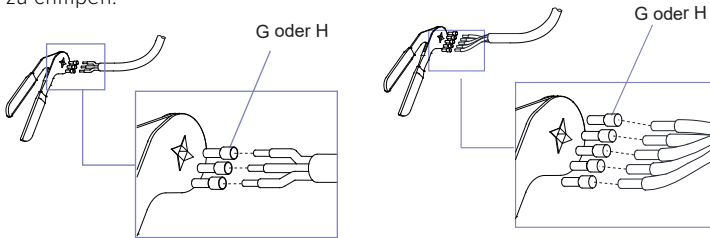

Einphasig (7,3 kW)

Dreiphasig (11 kW und 22 kW)

Schritt 2:

Lösen Sie die Stopfbuchsenmutter und durchstechen Sie die Kabel-durchführungsöffnung.

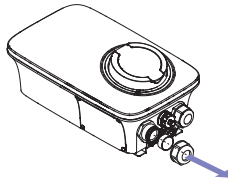

Schritt 3:

Öffnen Sie die Seitenabdeckung und installieren Sie das Kabel (Drahtdurchmesser  $\phi$ 13-18 mm).

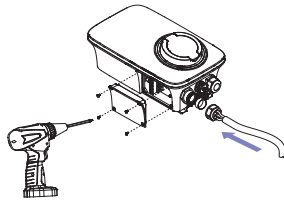

Schritt 4:

Installieren Sie das Kabel im Klemmenblock, befestigen Sie es und ziehen Sie die Stopfbuchsenmutter fest.

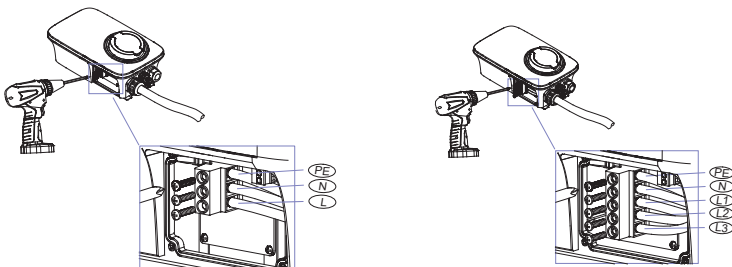

Einphasig (7,3 kW)

Dreiphasig (11 kW und 22 kW)

### Anschlüsse für Kommunikationsverkabelung

Schneiden Sie alle Kabel (Drahtdurchmesser 0,2 mm<sup>2</sup>) auf 15 mm zu (wie in der Abbildung gezeigt) und entfernen Sie die Isolierhülle, um den Leiter auf einer Länge von etwa 8 mm freizulegen.

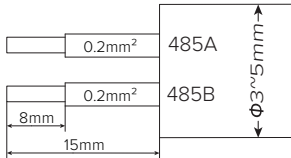

485A: Brauner/roter/grüner oder gelber Draht

485B: Blau/schwarzes Kabel

### Hinweis

Bitte beachten Sie bei der Installation die örtlichen Vorschriften bezüglich Kabelmodell und -farbe.

Die RS485-Kommunikationsfunktion muss in Verbindung mit einem Messgerät realisiert werden. Der Schaltplan des Messgeräts ist der folgenden Abbildung zu entnehmen.

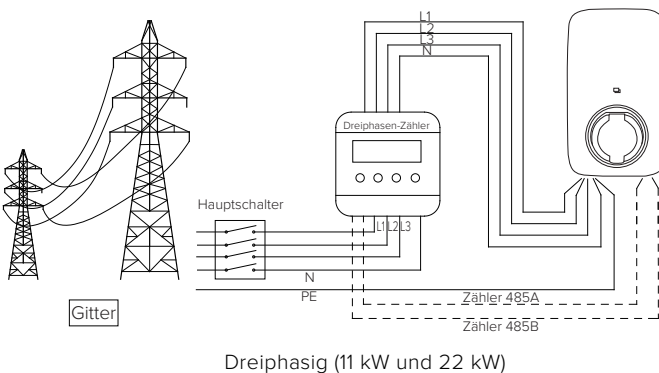
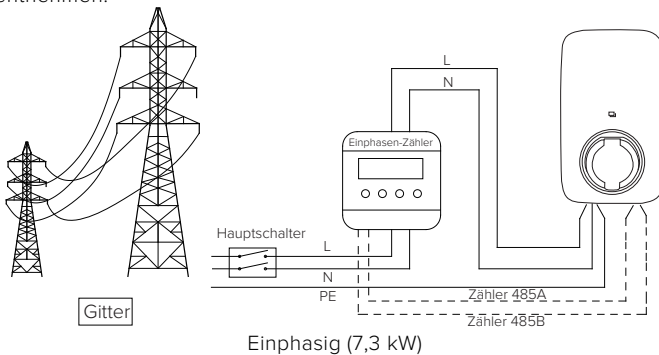

Schritt 1:

Verwenden Sie eine Crimpzange, um die Rohrklemme (1) und das Kabel zu crimpen.

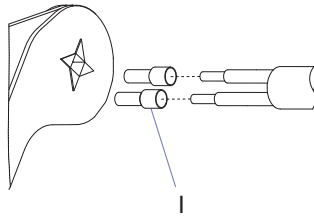

Schritt 2:

Installieren Sie das Kommunikationskabel (Drahtdurchmesser  $\varnothing 3 \sim 5$  mm) vom Kommunikationsanschluss.

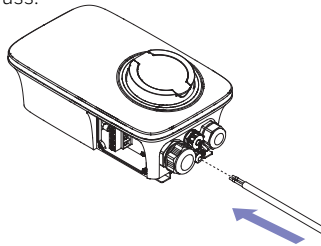

Schritt 3:

Installieren Sie das Kabel in der Signalanschlussklemme, ziehen Sie die Schraube fest und drücken Sie die Rohrklemme zusammen.

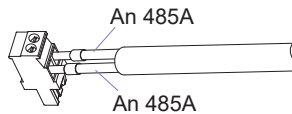

Schritt 4:

Befestigen Sie die männlichen und weiblichen Enden des Signalanschlusses, indem Sie sie miteinander verbinden.

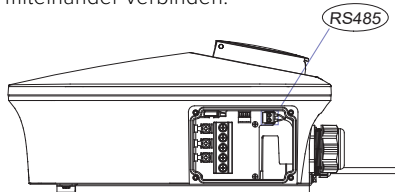

▪ Lastbegrenzungsanschlüsse (Verkabelung für die EV-Ladegerätseite)

Schneiden Sie alle Kabel (Drahtdurchmesser 0,2 mm<sup>2</sup>) auf 20 mm zu (wie in der Abbildung gezeigt) und entfernen Sie die Isolierhülle, um den Leiter auf einer Länge von etwa 8 mm freizulegen.

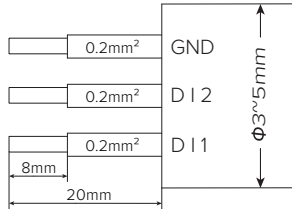

**Hinweis**

- Bitte beachten Sie bei der Installation die örtlichen Vorschriften bezüglich Kabelmodell und -farbe.
- Einzelheiten zur Verkabelung des anderen Endes entnehmen Sie bitte den Anweisungen des Drittanbieters auf dem Empfänger.

Schritt 1:

Verwenden Sie eine Crimpzange, um die Rohrklemmen ( I ) und das Kabel zu crimmen.

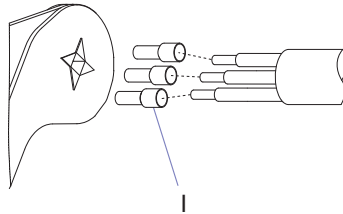

Schritt 2:

Installieren Sie das Kommunikationskabel (Drahtdurchmesser  $\varnothing 3 \sim 5 \text{ mm}$ ) vom Kommunikationsanschluss.

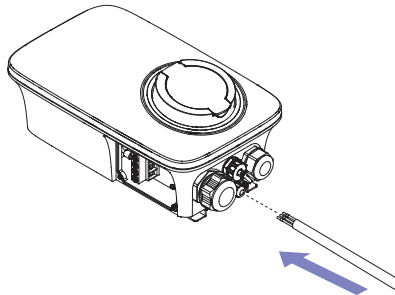

Schritt 3:

Installieren Sie das Kabel in der Signalanschlussklemme, ziehen Sie die Schraube fest und drücken Sie die Rohrklemme zusammen.

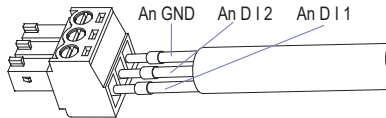

Schritt 4:

Befestigen Sie die männlichen und weiblichen Enden des Signalanschlusses, indem Sie sie miteinander verbinden.

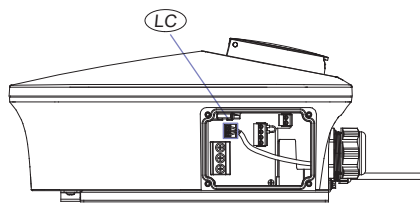

Einphasig (7,3 kW)

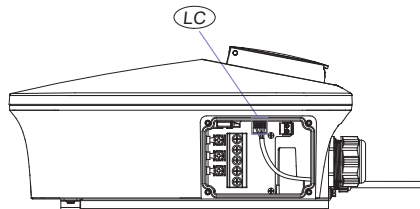

Dreiphasig (11 kW und 22 kW)

- CT-Sensoranschlüsse (nur einphasig 7,3 kW)

Der Stromwandler sollte an der Hauptstromleitung der Netzseite angeklemt werden. Der Pfeil auf dem Stromwandler sollte in Richtung der EV-Ladestation zeigen. Wenn der Stromwandler falsch herum angebracht wird, funktioniert die Rückstromsperre nicht.

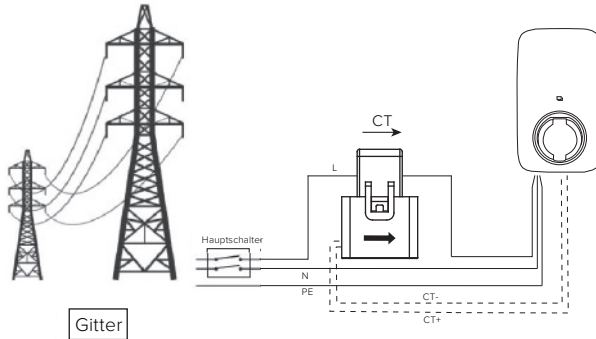

### Hinweis

Die Verfügbarkeit der Netzwerkverbindung hängt von der Modellvariante ab.

Schritt 1:

1. Verwenden Sie eine Crimpzange, um die Rohrklemme (I) und das Kabel zu crimmen.
2. Nehmen Sie den CT-Sensor heraus.

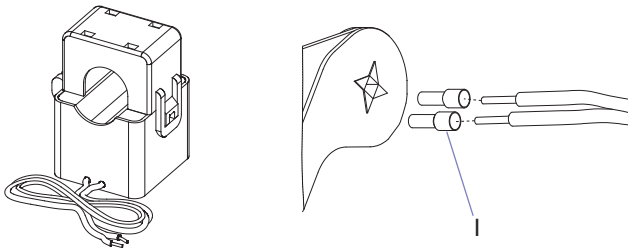

Schritt 2:

Installieren Sie das Kommunikationskabel vom Kommunikationsanschluss.

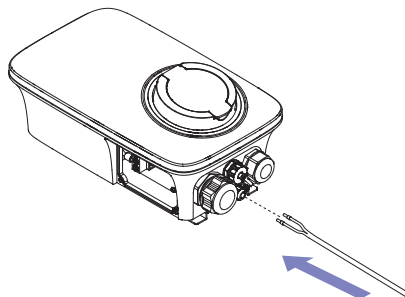

## Schritt 3:

Installieren Sie das Kabel in der Signalanschlussklemme, ziehen Sie die Schraube fest und drücken Sie die Rohrklemme zusammen.

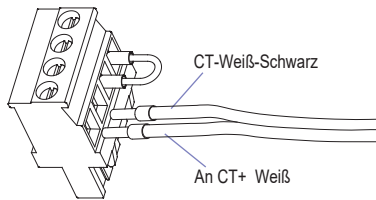

## Schritt 4:

Befestigen Sie die männlichen und weiblichen Enden des Signalanschlusses, indem Sie sie miteinander verbinden.

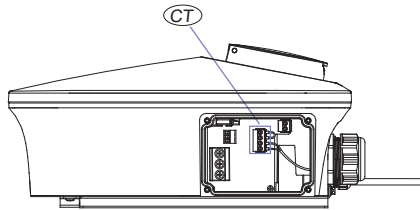

## Schritt 5:

Die Seitenabdeckung verriegeln und die Installation abschließen.

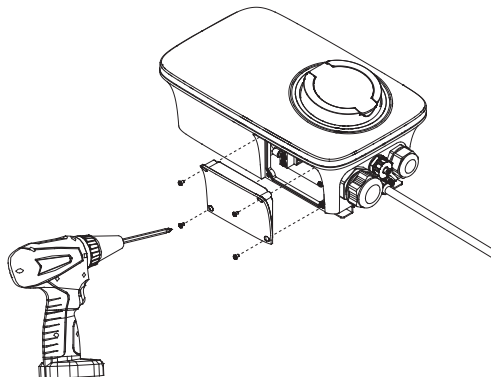

## Netzwerkverbindung

- Für Ethernet:

Die Netzwerkkabelschnittstellen der Ladestation sind wie folgt:

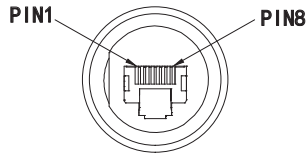

PIN	1	2	3	4	5	6	7	8
Farbe	Weiß/Orange	Orange	Weiß/Grün	Blau	Weiß/Blau	Grün	Weiß/Braun	Braun

### Hinweis

Bitte beachten Sie bei der Installation die örtlichen Vorschriften bezüglich Kabelmodell und -farbe.

Die Verfügbarkeit der Netzwerkverbindung hängt von der Modellvariante ab.

Schritt 1:

Führen Sie das Netzwerkkabel durch den Anschluss (L) und schließen Sie das Netzwerkkabel an den RJ45-Anschluss an.

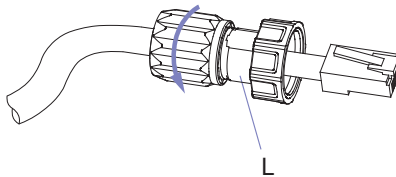

Schritt 2:

1. Schrauben Sie die Staubabdeckung ab.
2. Stecken Sie den RJ45-Kommunikationsstecker, an dem das Netzwerkkabel angeschlossen ist, in den Ethernet-Anschluss.



Schritt 3:

Ziehen Sie die Überwurfmutter fest, um die Installation abzuschließen.

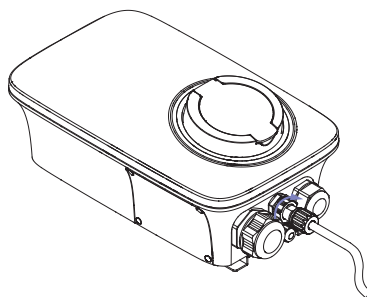

- Für 4G:

### Hinweis

Die Verfügbarkeit der Netzwerkverbindung hängt von der Modellvariante ab.

Schritt 1:

1. Drücken Sie mit einem Flachkopfschraubendreher die Laschen hinein, die die Frontabdeckung mit dem Ladegerät verbinden. Es gibt insgesamt 10 Laschen, die sich an den in der folgenden Abbildung markierten Stellen befinden.
2. Öffnen Sie die Frontabdeckung.

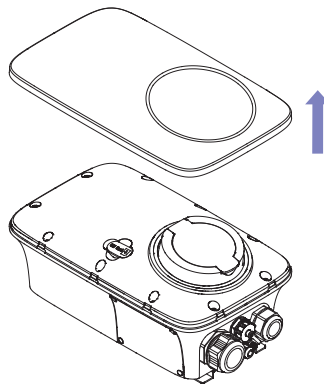
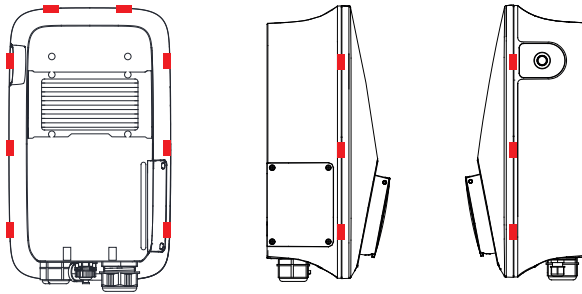

## Schritt 2:

Öffnen Sie die SIM-Kartenabdeckung und legen Sie die SIM-Karte ein (achten Sie beim Einlegen der SIM-Karte darauf, dass die Ausrichtung mit der unten abgebildeten übereinstimmt).

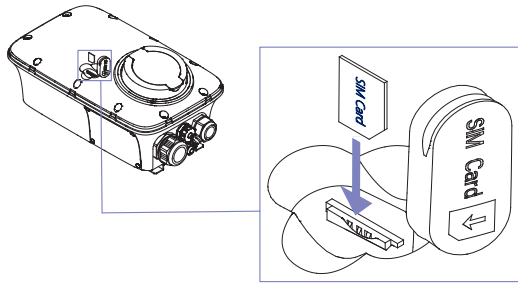

## Schritt 3:

Schließen Sie die SIM-Kartenabdeckung, bringen Sie die Frontabdeckung an und schließen Sie die Installation ab.

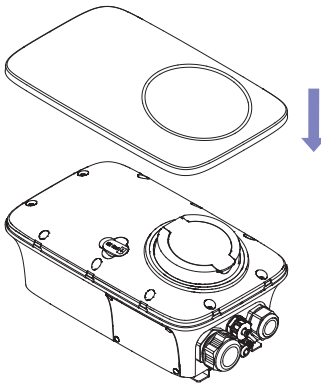

# 7

## Betrieb

### Lademodus und Betrieb

Es gibt drei Lademodi, die auf der entsprechenden Oberfläche der App eingestellt werden können: Plug-and-Charge, gesteuert, gesperrt.

#### A. Plug-and-Charge-Modus

Der Ladevorgang beginnt automatisch, nachdem das Elektrofahrzeug angeschlossen wurde. Wenn Sie den Ladevorgang beenden möchten, drücken Sie einfach die Stopptaste an der Seite des Ladegeräts.

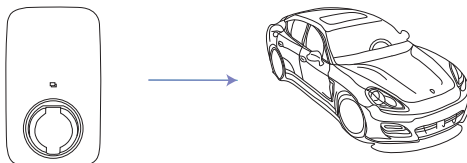

- **Laden starten:**

1. Das Ladegerät auf den Stecker und den Lademodus einstellen.
2. Stecken Sie den Ladestecker in das Elektrofahrzeug.
3. Ladevorgang gestartet.

- **Aufladen beenden:**

Drücken Sie die Stopptaste an der Seite des Ladegeräts.

#### B. Gesteuerter Modus

Starten oder beenden Sie den Ladevorgang über die App oder durch Wischen der RFID-Karte in diesem Modus.

Sie können auch die APP für Reservierungen nutzen.

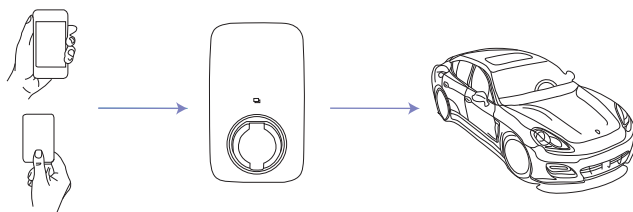

### Kontrollierter Modus mit RFID-Karte

#### ▪ Laden starten:

1. Stellen Sie das Ladegerät auf den kontrollierten Modus ein.
2. Stecken Sie den Ladestecker in das Elektrofahrzeug.
3. Karte durchziehen.
4. Ladevorgang gestartet.

#### ▪ Aufladen beenden:

1. Karte durchziehen.
2. Ladesitzung beendet.

### Gesteuerter Modus mit APP

#### ▪ Laden starten:

1. Stellen Sie das Ladegerät auf den kontrollierten Modus ein.
2. Stecken Sie den Ladestecker in das Elektrofahrzeug.
3. Klicken Sie, um den Ladevorgang in der App zu starten.
4. Ladevorgang gestartet.

#### ▪ Aufladen beenden:

1. Klicken Sie hier, um den Ladevorgang in der App zu beenden.
2. Ladesitzung beendet.

## C. Gesperrter Modus

In diesem Modus ist das Ladegerät gesperrt und kann nicht betrieben werden.

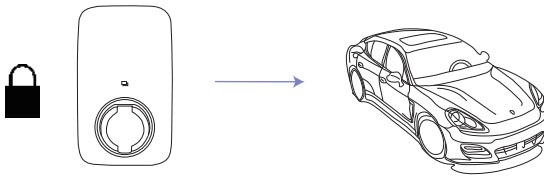

## 8 Wartung

Wenn ein Fehler auftritt, können Benutzer die Fehlerinformationen in der App überprüfen.

No.	Fehlercode in der App	Lösung
1	Fehler am elektronischen Schloss	Stellen Sie den Status des elektronischen Schlosses auf die richtige Position ein. Oder wenden Sie sich an die Installateure/Händler.
2	Not-Aus-Fehler	Den Not-Aus-Schalter zurücksetzen. Oder wenden Sie sich an die Installateure/Händler.
3	Abnormale CP-Spannung	Wenden Sie sich an die Installateure/Vertriebshändler.
4	Anormaler Wechselstrom-Ausgangs-Schutz	Wenden Sie sich an die Installateure/Vertriebshändler.
5	Überstrom	Wenden Sie sich an die Installateure/Händler.
6	Überspannung	Warten Sie, bis die Netzspannung wieder normal ist. Oder wenden Sie sich an die Installateure/Händler.
7	Unterspannung	Warten Sie, bis die Netzspannung wieder normal ist. Oder wenden Sie sich an die Installateure/Händler.
8	Stromleckage	Wenden Sie sich an die Installateure/Vertriebshändler.
9	Verkehrte Verbindung von lin N	Wenden Sie sich an die Installateure/Händler.
10	Anormale Frequenz	Warten Sie, bis die Netzfrequenz wieder normal ist. Oder wenden Sie sich an die Installateure/Händler.
11	Übertemperatur der Ladeschnittstelle	Warten Sie, bis die Temperatur der Ladeschnittstelle wieder normal ist. Oder wenden Sie sich an die Installateure/Händler.

## **9 Stilllegung**

### **9.1 Demontage des Ladegeräts**

- Trennen Sie das Ladegerät vom Netzanschluss und vom Stromausgang.
- Trennen Sie die Kommunikations- und optionalen Anschlussleitungen.
- Nehmen Sie das Ladegerät aus der Halterung.
- Entfernen Sie gegebenenfalls die Halterung.

### **9.2 Verpackung**

Wenn möglich, verpacken Sie das Ladegerät bitte in der Originalverpackung. Ist diese nicht mehr verfügbar, können Sie auch eine gleichwertige Verpackung verwenden, die die folgenden Anforderungen erfüllt.

- Geeignet für Lasten über 30 kg.
- Enthält einen Griff.
- Kann vollständig geschlossen werden.

### **9.3 Storage and Transportation**

Bewahren Sie das Ladegerät an einem trockenen Ort auf, an dem die Umgebungstemperatur stets zwischen  $-40\text{ °C}$  und  $+70\text{ °C}$  liegt. Behandeln Sie das Ladegerät während der Lagerung und des Transports mit Sorgfalt; stapeln Sie nicht mehr als 4 Kartons übereinander. Wenn das Ladegerät oder andere zugehörige Komponenten entsorgt werden müssen, stellen Sie bitte sicher, dass dies gemäß den örtlichen Abfallentsorgungsvorschriften erfolgt. Bitte stellen Sie sicher, dass alle Ladegeräte, die entsorgt werden müssen, an Orte geliefert werden, die für die Entsorgung gemäß den örtlichen Vorschriften geeignet sind.



Wenn Sie weitere Informationen benötigen, folgen Sie uns bitte auf YouTube.  
Scannen Sie den QR-Code oder besuchen Sie  
<https://www.youtube.com/@foxess5669>

---

Fox ESS erklärt, dass die Funkgeräte vom Typ AXXXXXl.E.B und AXXXXX-T2s.B der Richtlinie 20 14/53/EU entsprechen. Der vollständige Wortlaut der EU-Konformitätserklärung ist unter der folgenden Internetadresse verfügbar: [WWW.FOX.ESS.COM](http://WWW.FOX.ESS.COM)

Adresse: FOXESS CO., LTD. Nr. 939, Jinhai 3rd Road, Longwan District, Wenzhou, Zhejiang, China  
Tel.: +86 (510) 68092998 (Allgemein) +86 (510) 68101679 (Vertrieb)  
Website: [www.fox-ess.com](http://www.fox-ess.com)